

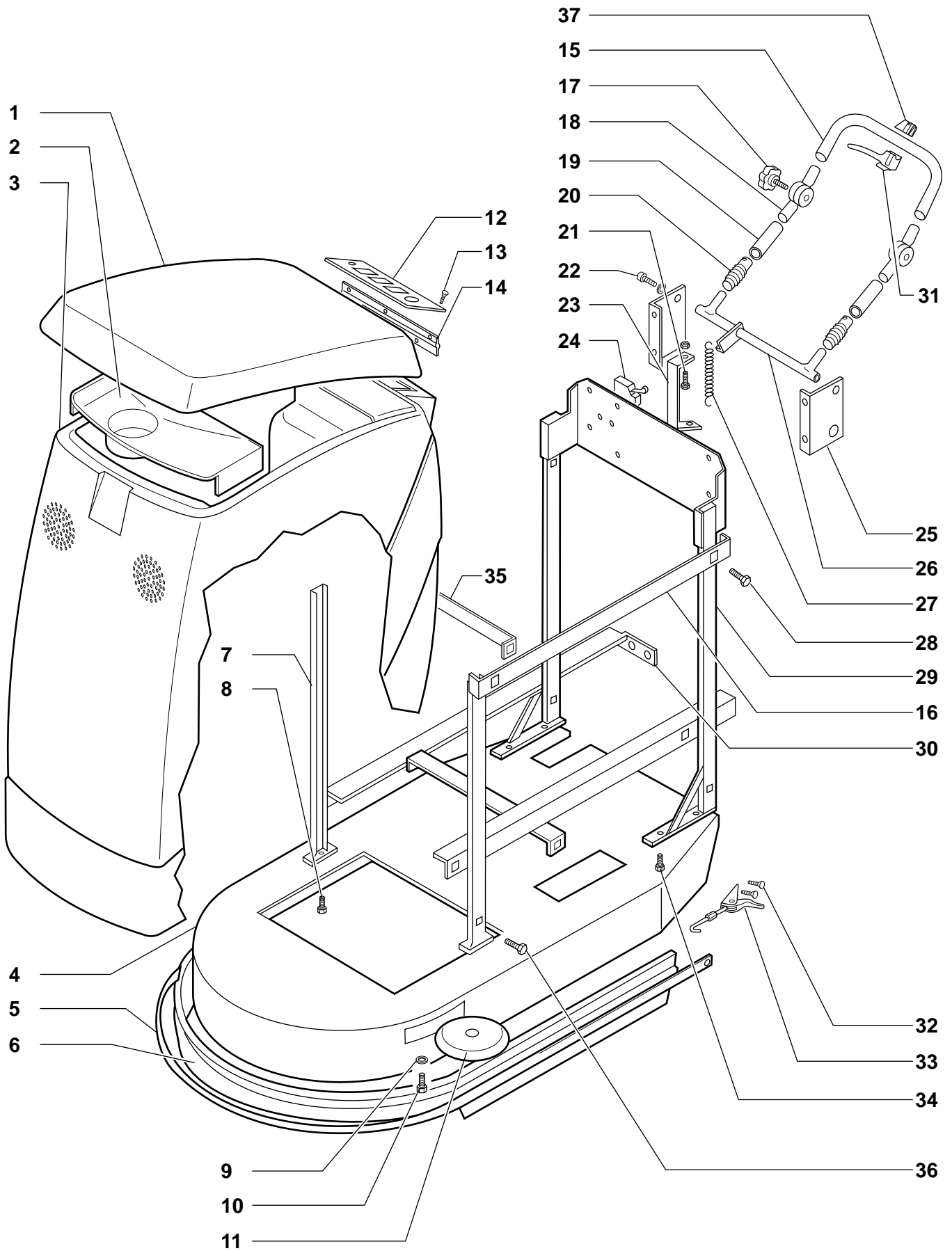

Pos.	Cod. n°	Descrizione	Description	Designation	Benennung	Denominacion
1	501.001	COPERCHIO	COVER	COUVERCLE	DECKEL	TAPA
2	501.002.1	IMBUTO	FUNNEL	GOULOT	TRICHTER	EMBUDO
3	501.003.1	CARENATURA	CHEST	COFFRE	HAUBE	COFRE
4	501.014	TELAIO	FRAME	CHASSIS	RAHMEN	BASTIDOR
5	501.052	LISTADI FERMO	STOP STRIP	BARRE D'ARRET	SPERRLEISTE	TOPE
6	503.006	PARASPRUZZI	SPLASH GUARD	ECRAN ANTI - ECLABOUSSURES	SPRITZBLECH	FALDOM
7	501.013	STAFFA	YOKE	ETRIER	SPANNEISEN	ESTRIBO
8	430.120	VITE	SCREW	VIS	SCHRAUBE	TORNILLO
9	430.015	RONDELLA	WASHER	RONDELLE	UNTERLEGSSCHEIBE	ARANDELA
10	430.016	VITE	SCREW	VIS	SCHRAUBE	TORNILLO
11	500.023	RUOTA PARACOLPI	BUFFER WHEEL	ROUE - BUTEE	PRELLRAD	RUEDA GUARDACHOQUES
12	431.018.1	PANNELLO COMANDI	CONTROL PANEL	PANNEAU DU COMMANDE	SCHALTAFEL	PANEL DE MANDO
13	410.008	VITE	SCREW	VIS	SCHRAUBE	TORNILLO
14	501.020	CERNIERA	HINGE	CHARNIERE	SCHARNIER	BISAGRA
15	430.323.2	MANICO	HANDLE	MANCHE	GRIFF	MANGO
16	501.022	TRAVERSA	CROSS MEMBER	TRAVERSE	QUERTTRAGER	TRAVESANO
17	400.149	POMOLO	KNOB	POIGNEE	GRIFF	PUNO
18	501.055	SNODO	ARTICULATION	ARTICULATION	GELENK	ARTICULACION
19	501.054	MANICO FINALE	HANDLE	MANCHE	GRIFF	MANGO
20	501.024	SOFFIETTO	BELLOWS	SOUFFLET	GEBLASE-	FUELLE
21	501.027	VITE	SCREW	VIS	SCHRAUBE	TORNILLO
22	430.120	VITE	SCREW	VIS	SCHRAUBE	TORNILLO
23	501.028.1	SUPPORTO	SUPPORT	SUPPORT	STÜTZE	SOPORTE
24	430.318.1	MICRO	MICROSWITCH	MICRO	MIKRO	MICRO
25	501.033	SQUADRETTA	SQUARE	EQUERRE	WINKEL	ESCUADRETA
26	501.034.1	LEVA	LEVER	LEVIER	HEBEL	PALANCA
27	500.141	MOLLA	SPRING	RESSORT	FEDER	RESORTE
28	430.065	VITE	SCREW	VIS	SCHRAUBE	TORNILLO
29	501.038	PANNELLO	PANEL	PANNEAU	PANEEL	PANEL
30	431.042	STAFFA	YOKE	ETRIER	SPANNEISEN	ESTRIBO
31	501.004.1	LEVA FRENO	BRAKE LEVER	FREIN LEVIER	BREMSE HEBEL	PALANCA FRENO
32	501.047	VITE	SCREW	VIS	SCHRAUBE	TORNILLO
33	501.048	GANCIO	HOOK	CROCHET	HAKEN	GANCHO
34	430.120	VITE	SCREW	VIS	SCHRAUBE	TORNILLO
35	501.023	STAFFA	YOKE	ETRIER	SPANNEISEN	ESTRIBO
36	430.065	VITE	SCREW	VIS	SCHRAUBE	TORNILLO
37	501.004.2	SUPPORTO LEVA	LEVER SUPPORT	LEVIER SUPPORT	STÜTZE HEBEL	SOPORTE PALANCA





Pos.	Cod. n°	Descrizione	Description	Designation	Benennung	Denominacion
80	501.087.1	SERBATOIO	TANK	RESERVOIR	BEHAELTER	TANQUE
81	501.086	PIASTRINA	PLATE	PLAQUETTE	PLAETTCHEN	CHAPITA
82	430.070	RONDELLA	WASHER	RONDELLE	UNTERLEGSSCHEIBE	ARANDELA
83	430.065	VITE	SCREW	VIS	SCHRAUBE	TORNILLO
84	500.044	FILTRO	FILTER	FILTRE	FILTER	FILTRO
85	501.088	PORTA GOMMA	HOSE FITTING	EMBOUT POUR DURITE	GUMMITRÄGER	PORTAMANGUERA
86	430.066.B	MOTORIDUTTORE	MOTOR REDUCER	REDUCTEUR MOTEUR	REDUZIERER MOTOR	REDUCTOR MOTOR
87	501.090	PIASTRA	PLATE	PLAQUE	PLATTE	PLACA
88	430.070	RONDELLA	WASHER	RONDELLE	UNTERLEGSSCHEIBE	ARANDELA
89	430.072	VITE	SCREW	VIS	SCHRAUBE	TORNILLO
90	500.170	GIUNTO	JOINT	JOINT	KUPPLUNG	EMPALME
91						
92	500.179	FLANGIA	FLANGE	BRIDE	FLANSCH	ARANDELA
93	430.079	VITE	SCREW	VIS	SCHRAUBE	TORNILLO
94	500.171	SPAZZOLA	BRUSH	BROSSE	BUERSTE	CEPILLO
94	500.171.1	SPAZZOLA TYNEX	TINEX BRUSH	BROSSE EN TINEX	TINEXBURSTE	CEPILLO TINEX
94	500.171.2	SPAZZOLA ACCIAIO	STEEL BRUSH	BROSSE EN ACIER	STAHLBURSTE	CEPILLO ACERO
94	500.171.3	SPAZZOLA VEGETALE	VEGETABLE BRUSH	BROSSE VEGETAL	VEGETAL BURSTE	CEPILLO VEGETAL
94	500.178.3	TRASCINATORE	PAD HOLDER	ENTRAINEMENT	MITNEHMER	CINTA DE ARRASTRE
95	500.061	POMOLO	KNOB	POIGNEE	GRIFF	PUNO
96	500.055	ASTA	ROD	TIGE	STANGE	BARRA
97	500.225	TUBO	PIPE	TUYAU	ROHR	TUBO
98	500.056	COPIGLIA	SPLIT PIN	GOUPILLE	SPLINT	CHAVETA
99	500.051	LEVA	LEVER	LEVIER	HEBEL	PALANCA
100	500.053	RONDELLA	WASHER	RONDELLE	UNTERLEGSSCHEIBE	ARANDELA
101	501.103	DADO	NUT	ECROU	MUTTER	TUERCA
102	400.160.1	RUBINETTO	COCK	ROBINET	HAHN	GRIFO
103	400.161	DADO	NUT	ECROU	MUTTER	TUERCA
104	430.091	FASCETTA	HOSE COLLOR	BANDE DE SERRAGE	SHELLE	BANDA
105	501.109	TUBO	PIPE	TUYAU	ROHR	TUBO
106	430.092	LEVA	LEVER	LEVIER	HEBEL	PALANCA
107	410.064	RONDELLA	WASHER	RONDELLE	UNTERLEGSSCHEIBE	ARANDELA
108	430.117	DADO	NUT	ECROU	MUTTER	TUERCA
109	430.118	RONDELLA	WASHER	RONDELLE	UNTERLEGSSCHEIBE	ARANDELA
110	430.120	VITE	SCREW	VIS	SCHRAUBE	TORNILLO
111	430.119	SUPPORTO	SUPPORT	SUPORT	STÜTZE	SOPORTE
112	430.093	LEVA	LEVER	LEVIER	HEBEL	PALANCA
113	410.063	RONDELLA	WASHER	RONDELLE	UNTERLEGSSCHEIBE	ARANDELA
114	430.094	SUPPORTO	SUPPORT	SUPORT	STÜTZE	SOPORTE
115	500.154	COPRIPEDALE	PEDAL COVER	COUVRE PEDALE	PEDALKAPPE	CUBREPEDAL
116	503.116	TUBO	PIPE	TUYAU	ROHR	TUBO
117	400.087	MOLLA	SPRING	RESSORT	FEDER	RESORTE
118	430.115.1	PERNO	PIN	GOUJON	BOLZEN	PERNO
119	430.182	DADO	NUT	ECROU	MUTTER	TUERCA

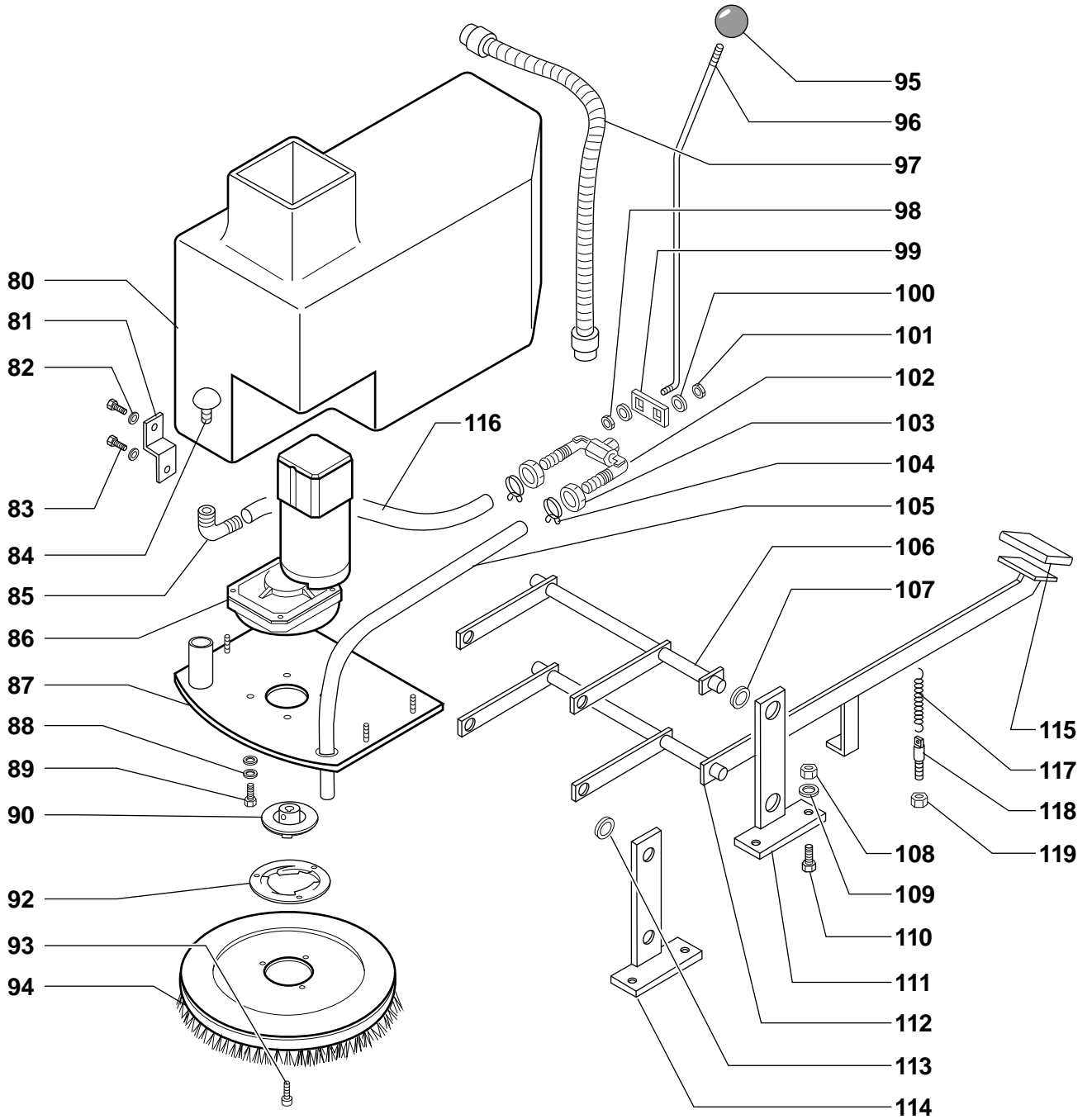



Pos.	Cod. n°	Descrizione	Description	Designation	Benennung	Denominacion
(°)	500.099	GALLEGG.COMPLETO	COMPLETE FLOAT LEVEL	FLOTTEUR COMPLET	SCHWIMMERVOLLSTANDIG	FLOTADOR NIVEL
150	400.040.1	ANELLO STOP MOTORE	LOCK RING MOTOR	BAGUE D'ARRET MOTEUR	SICHERUNGSRING MOTOR	ANILLO DE FIJACION
151	500.257	MOTORE ASPIRAZIONE	SUCTION MOTOR	MOTEUR DE ASPIRATION	SAUGMOTOR	MOTOR ASPIRACION
152	501.160	MANICOTTO	SLEEVE	MANCHON	HÜLSE	MANGUITO
153	500.071	GUARNIZIONE	SEAL	JOINT	DICHTUNG	JUNTA
154	500.070	RETE	NET	GRILLE	GITTER	RED
155	500.069	SPUGNA	SPONGE	EPONGE	SCHWAMM	ESPONJA
156	410.105.1	TIRANTE	TIE ROD	TIRANT	ZUGSTANGE	TIRANTE
157	500.068.E	SUPPORTO	SUPPORT	SUPPORT	STÜTZE	SOPORTE
158	500.094	GALLEGGIANTE	FUEL LEVEL	MOUCHARD	SCHWIMMER	NIVEL
159	500.067	GUARNIZIONE	SEAL	JOINT	DICHTUNG	JUNTA
160						
161	501.170.1	SERBATOIO	TANK	RESERVOIR	BEHAELTER	TANQUE
162	430.065	VITE	SCREW	VIS	SCHRAUBE	TORNILLO
163	430.070	RONDELLA	WASHER	RONDELLE	UNTERLEGSSCHEIBE	ARANDELA
164	501.086	PIASTRINA	PLATE	PLAQUETTE	PLAETTCHEN	CHAPITA
165	501.177	DADO	NUT	ECROU	MUTTER	TUERCA
166	430.231	DADO	NUT	ECROU	MUTTER	TUERCA
167	430.118	RONDELLA	WASHER	RONDELLE	UNTERLEGSSCHEIBE	ARANDELA
168	431.248	SQUADRETTA	SQUARE	EQUERRE	WINKEL	ESCUADRETA
169	501.180	SQUADRETTA	SQUARE	EQUERRE	WINKEL	ESCUADRETA
170	430.120	VITE	SCREW	VIS	SCHRAUBE	TORNILLO
171	501.184.1	STAFFA	YOKE	ETRIER	SPANNEISEN	ESTRIBO
172	501.141	MOLLA	SPRING	RESSORT	FEDER	RESORTE
173	500.193	PERNO	PIN	GOUJON	BOLZEN	PERNO
174	500.219	VITE	SCREW	VIS	SCHRAUBE	TORNILLO
175	501.187	LEVA	LEVER	LEVIER	HEBEL	PALANCA
176	501.188.1	SQUADRETTA	SQUARE	EQUERRE	WINKEL	ESCUADRETA
177	500.141	MOLLA	SPRING	RESSORT	FEDER	RESORTE
178	400.133	TIRANTE	TIE ROD	TIRANT	ZUGSTANGE	TIRANTE
179	500.219	VITE	SCREW	VIS	SCHRAUBE	TORNILLO
180	500.195	PUNTONE	CROSS MEMBER	TRAVERSE	QUERTRÄGER	TRAVESANO
181	501.198	LEVA	LEVER	LEVIER	HEBEL	PALANCA
182	500.194	SPINA ELASTICA	ELASTIC PIN	GOUPILLE	ELASTICHER STIFT	ENCHUFE ELASTICO
183	500.212	COPIGLIA	SPLIT PIN	GOUPILLE	SPLINT	CHAVETA
184	400.040	POMOLO	KNOB	POIGNEE	GRIFF	PUNO
185						
186	501.201.1	TRAVERSA	CROSS MEMBER	TRAVERSE	QUERTRÄGER	TRAVESANO
187	501.202	VASCHETTA	VAT	CUVE	WANNE	CUBA
188	400.031	TAPPO	PLUG	BOUCHON	VERSCHLUSS	TAPON
189	500.225	TUBO	PIPE	TUYAU	ROHR	TUBO
190	400.021	FERMA TUBO	PIPE STRAPP	SERRE TUBE	ROHRHALTER	SUJETATUBO
191	430.194	VITE	SCREW	VIS	SCHRAUBE	TORNILLO
192	501.210	PEDALE	PEDAL	PEDALE	PEDAL	PEDAL
193	430.108	PIASTRINA	PLATE	PLAQUETTE	PLAETTCHEN	CHAPITA
194	500.154	COPRI PEDALE	PEDAL COVER	COUVRE PEDALE	PEDALKAPPE	CUBREPEDAL
195	500.225	TUBO	PIPE	TUYAU	ROHR	TUBO
196	500.217	LISTA ANTERIORE	FRONT STRIP	BARRE AVANT	VORDERE LEISTE	TOPE ANTERIOR
197	500.216	GOMMA	RUBBER	CAOUTCHOUC	GUMMI	GOMA
198	500.023	RUOTA PARACOLPI	BUFFER WHEEL	ROUE BUTEE	PRELLRAD	RUEDA
199	500.224.2	PERNO	PIN	GOUJON	BOLZEN	PERNO
200	500.214.P	GOMMA PARA	CREPE RUBBER	CAOUTCHOUC CREPE	PARA GUMMI	GOMA PARA
201						
202	500.218	LISTA POSTERIORE	BACK STRIP	BARRE POSTERIEUR	HINTER LEISTE	TOPE TRASERO
203	500.219	VITE	SCREW	VIS	SCHRAUBE	TORNILLO
204	500.226.2	FASCETTA	HOSE COLLORS	BANDE DE SERRAGE	SHELLE	BANDA
205	500.215	CORPO TERGI	SQUEGEE BODY	CORPS NETTOYAGE	KOERPER FUSSBODEN	CUERPO BOQUILLA
206	500.212	COPIGLIA	SPLIT PIN	GOUPILLE	SPLINT	CHAVETA
207	500.224.1	PERNO	PIN	GOUJON	BOLZEN	PERNO
208	500.223.1	POMOLO	KNOB	POIGNEE	GRIFF	PUNO
209	500.222.1	REGOLATORE	REGULATOR	REGULATEUR	REGLER	REGULADOR
210	503.210	SUPPORTO	SUPPORT	SUPPORT	STÜTZE	SOPORTE
211	430.078	DADO	NUT	ECROU	MUTTER	TUERCA
212	510.205	MORSETTO	CLAMP	ETAU	ZWINGE	GRAPA

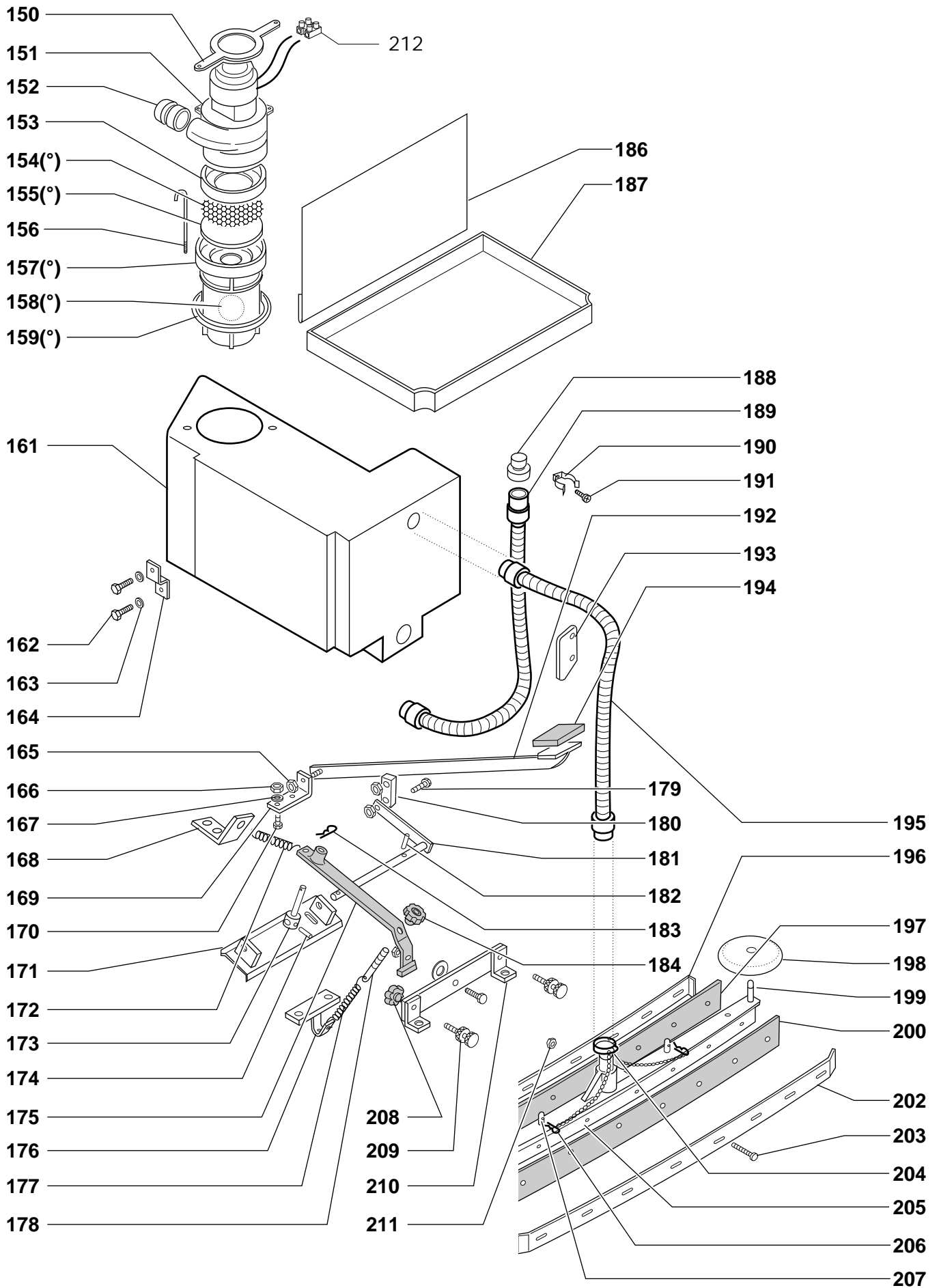



Pos.	Cod. n°	Descrizione	Description	Designation	Benennung	Denominacion
230	410.032	VITE	SCREW	VIS	SCHRAUBE	TORNILLO
231	503.231	SUPPORTO	SUPPORT	SUPPORT	STÜTZE	SOPORTE
232	350.168	RUOTA	WHEEL	ROUE	RAD	RUEDA
233	503.233	PERNO	PIN	GOUJON	BOLZEN	PERNO
234	503.234	SUPPORTO	SUPPORT	SUPPORT	STÜTZE	SOPORTE
235	501.282	DADO	NUT	ECROU	MUTTER	TUERCA
236	431.249	RONDELLA	WASHER	RONDELLE	UNTERLEGSSCHEIBE	ARANDELA
237	430.033	RUOTA PIVOTTANTE	SWIVEL CASTOR	ROULETTE A TIGE	LENKROLLE	RUDECILLAS FIJACION
238	503.238	GOMMA	RUBBER	GOMME	GUMMI	GOMA
239	503.239	ALBERO FRENO	BRAKE SHAFT	ARBRE FREIN	WELLE-BREMSE	EJE FRENO
240	501.294	GUAINA	SHEATING	GAINÉ	ÜBERZUG	RIVESTIMENTO
241	501.293	REGOLATORE	REGULATOR	REGULATEUR	REGLER	REGULADOR
242	503.242	SQUADRETTA	SQUARE	EQUERRE	WINKEL	ESCUADRETA
243	501.298	MORSETTO	CLAMP	ETAU	ZWINGE	GRAPA
244	430.115	PERNO	PIN	GOUJON	BOLZEN	PERNO
245	501.141	MOLLA	SPRING	RESSORT	FEDER	RESORTE

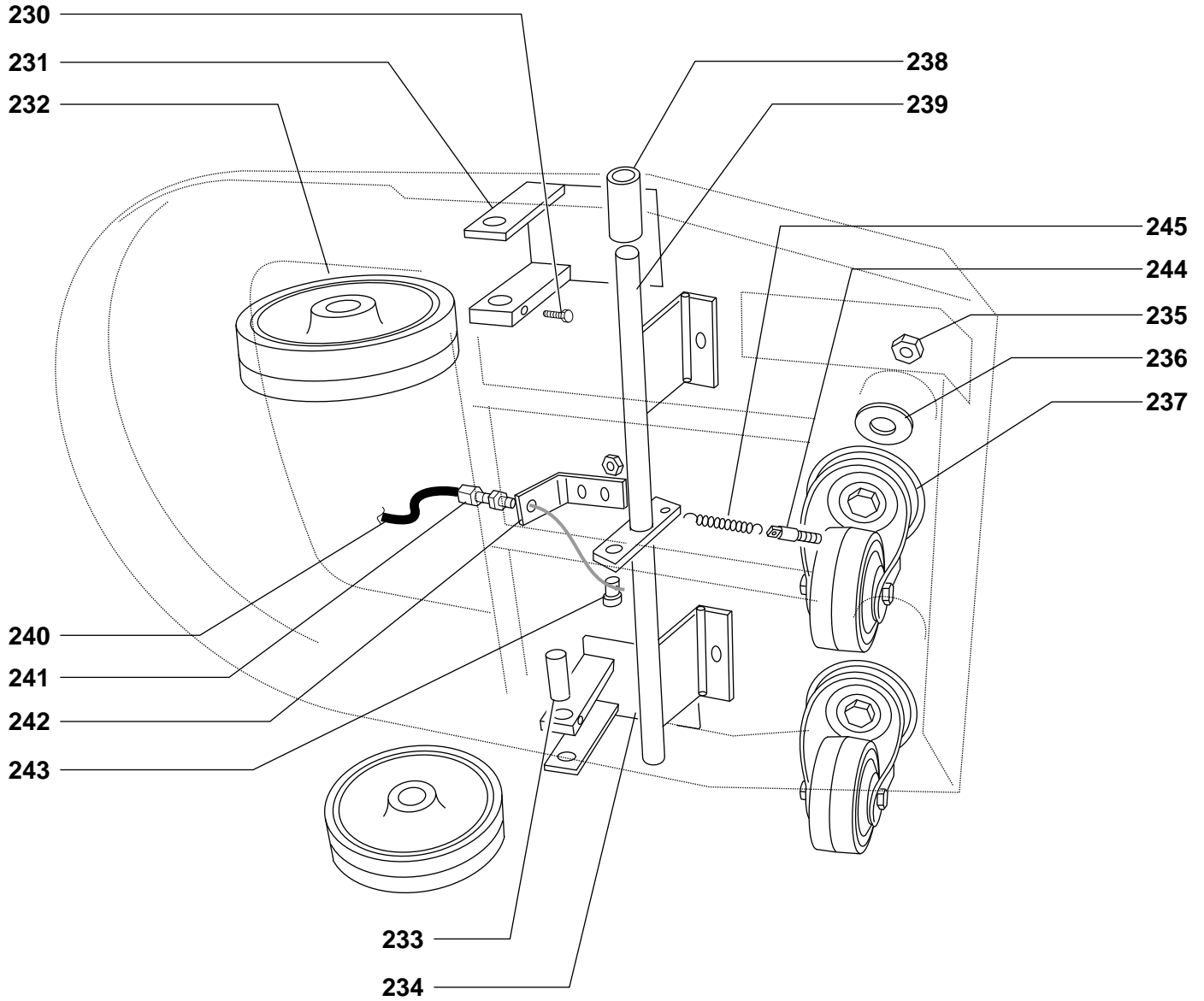



Pos.	Cod. n°	Descrizione	Description	Designation	Benennung	Denominacion
310	501.310.1	SPIA BATTERIA	BATTERY PILOT LIGHT	LAMPE TEMOIN BATTERIE	KONTROLLAMPE - BATTERIE	LAMPARA PILOTO BATERIA
311	850.416	INTERRUTTORE A CHIAVE	KEY SWITCH	INTERRUPTEUR A CLE	SCLUSSEL - SCHALTER	INTERRUPTOR LLAVE
312	430.302	INTERRUTTORE SPAZZOLA	BRUSH SWITCH	INTERRUPTEUR BROSE	BUERSTE - SCHALTER	INTERRUPTOR CEPILLO
313	430.302	INTERRUTTORE ASPIRAZIONE	SUCTION SWITCH	INTERRUPTEUR ASPIRATION	SAUG - SCHALTER	INTERRUPTOR ASPIRACION
314						
315	430.318	MICRO	MICRO SWITCH	MICRO	MIKRO	MICRO
316	430.293	TELERRUTTORE SPAZZOLA	BRUSH REMOTE CONTROL	TELERRUPTEUR BROSE	BUERSTE - FERNSCHALTER	TELEINTERRUPTOR CEPILLO
317	430.293	TELERRUTTORE ASPIRAZIONE	SUCTION REMOTE CONTROL	TELERRUPTEUR ASPIRATION	SAUG - FERNSCHALTER	TELEINTERRUPTOR DE ASPIRACION
318	501.319	FUSIBILE	FUSE	FUSIBLE	SICHERUNG	FUSIBLE
319	700.231	FUSIBILE	FUSE	FUSIBLE	SICHERUNG	FUSIBLE
320	700.231	FUSIBILE	FUSE	FUSIBLE	SICHERUNG	FUSIBLE
321						
322	430.066.B	MOTORIDUTTORE	REDUCER MOTOR	REDUCTEUR-MOTEUR	REDUZIERER-MOTOR	REDUCTOR-MOTOR
323	500.257	MOTORE ASPIRAZIONE	SUCTION MOTOR	MOTEUR ASPIRATION	SAUG MOTOR	MOTOR DE ASPIRACION
324	500.258.1	CONNETTORE	CONNECTION	CONNECTEUR	ANSCHLUSS	CONNECTOR
325	500.258.1	CONNETTORE	CONNECTION	CONNECTEUR	ANSCHLUSS	CONNECTOR
326	500.263	CAVO (-)	CABLE	FIL	KABEL	CABLE
327	500.266	CAVO (+)	CABLE	FIL	KABEL	CABLE
328	500.262	PONTE	BRIDGE	PONT	BRUECKE	PUENTE
329	500.250.4	BATTERIA 12V 120A	BATTERY 12V 120A	BATTERIE 12V 120A	BATTERIE 12V 120A	BATERIA 12V 120A

NORME DI SICUREZZA BATTERIE. Occorre ricordare sempre che le batterie generano gas che possono provocare esplosioni se vengono in contatto con fiamme e scintille. Non eseguire mai riparazioni su una batteria che è in carica. Non appoggiare utensili o parti metalliche sopra la batteria. Mantenere pulite ed asciutte le batterie; i collegamenti dovranno essere ricoperti con grasso antiacido o vasellina. Aver cura che la vaschetta di contenimento sia mantenuta pulita.

NORMS FOR BATTERIES SAFETY. It is necessary to remember that the batteries produce gas that can provoke explosions if they come in contact with flames and sparks. Do not perform repairs on a battery while it's recharging. Don't leave tools or metallic parts on the battery. Always clean up and dry the batteries; the connections must be covered with anti-acid grease or petroleum jelly. Take care that the battery tank is always cleaned.

RÈGLES DE SÛRETÉ BATTERIES. Il faut rappeler toujours que les batteries engendrent gaz qu'ils peuvent provoquer explosions si ils viennent en contact avec des flammes et étincelles. Ne pas exécuter jamais réparations sur une batterie qu'et en charge. Ne pas appuyer outils ou parties métalliques sur la batterie. Maintenir coups de torchon et sèches les batteries; les liaisons dus été recouvert avec antiacide gras ou vaseline. Avoir soin qu'elle vaschet-à de limitation coup de torchon soit maintenu.

N O R M E N S I C H E R H E I T S B A T T E R I E N . Es ist notwendig immer zu erinnern, daß die Batterien Gas zeugen, daß sie Explosionen verursachen können, wenn sie in Kontakt mit Flammen und Funken kommen. Nie Ausbesserungen auf eine Batterie aus der und im Amt. Keine Geräte oder Metall Geburten auf die Batterie. Säuberungen erhalten und trocken die Batterien; die Verbindungen müssen wieder mit fettem antiacido oder vasellina bedeckt werden. Gut Kur, daß sie vaschet-zu von Einschränkung Säuberung wird erhalten.

NORMAS DE SEGURIDAD BATERÍAS. Hace falta siempre recordar que las baterías engendran gas que pueden provocar estallidos si vienen en contacto con llamas y chispas. No ejecutes nunca reparaciones sobre una batería que y actual. No apoyes utensilios o partes metálicos sobre la batería. Mantener limpienes y secas las baterías; los enlaces tendrán que ser revestidos con gordo antiácido o vasellina. Tenerlas cura que vaschet-a de contención sea mantenido limpión.

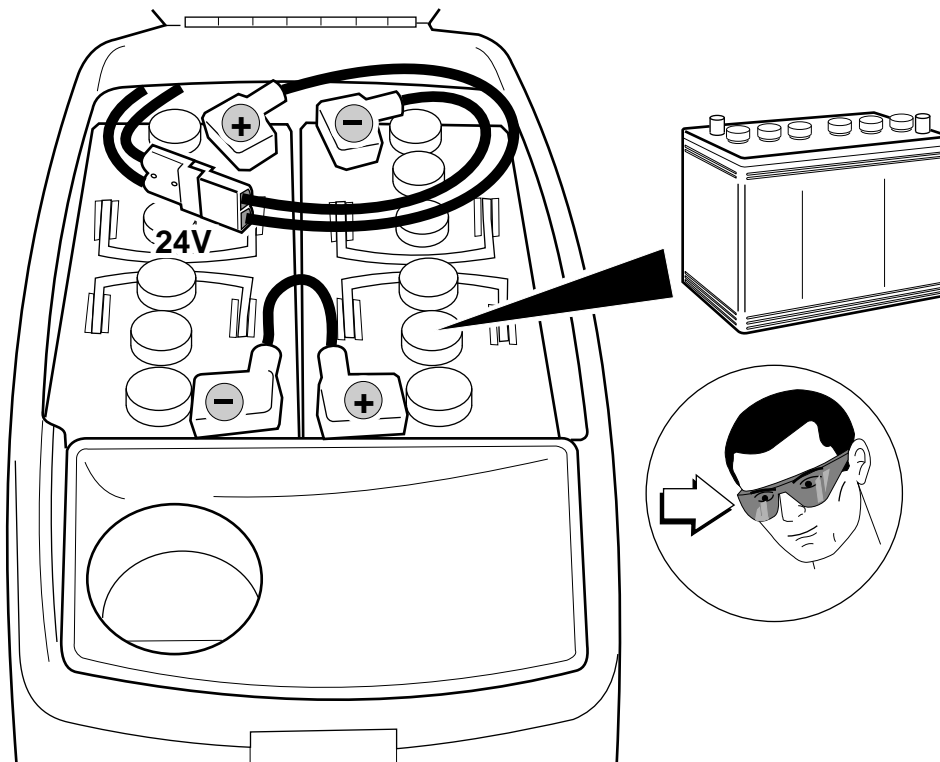

500.250.4
(2x12V 120 Ah)

Batterie tubolari
Batteries (tubular)
Batteries tubulaires
Röhrenförmige Batterien
Baterías tubulares

NEL CASO DI PERDITA DI ACIDO DALLE BATTERIE: sostituire la batteria con la perdita rispettando la polarità ed i collegamenti sopra indicati. Per questa operazione usare dei guanti di gomma, grembiule ed occhiali per proteggere la pelle e gli occhi.

IN CASE OF ACID LOSS FROM THE BATTERIES: replace the battery with the loss respecting the polarities and the connections shown above. For this operation use rubber gloves, apron and glasses to protect the skin and the eyes.

DANS LE CAS DE PERTE D'ACIDE DES BATTERIES: remplacer la batterie avec la perte en respectant les polarités et les liaisons sur indiqués. Pour cette opération utiliser des gants de gomme, tablier et lunettes pour protéger la peau et les yeux.

IN DER FALL VON VERLUST AUS SAÛRE VON DEN BATTERIEN: die Batterie mit dem Verlust die Polaritäten und die Verbindungen auf geeignete beachtend. Für diese Operation von den Gummihandschuh, Kittel und Brillen benutzen um die Haut und die Augen zu schützen.

EN EL CASO DE PÉRDIDA DE ÁCIDO DE LAS BATERÍAS: reemplazar la batería con la pérdida respetando las polaridades y los enlaces sobre indicado. Por esta operación usar de los guantes de goma, delantal y gafas para proteger la piel y los ojos.



**DICHIARAZIONE-DECLARATION-DECLARATION-ERKLÄRUNG
DECLARACION**

**DICHIARAZIONE DI CONFORMITÀ: la
DECLARATION OF CONFORMITY: (company name)
DECLARATION DE CONFORMITE: la
ÜBEREINSTIMMUNGSERKLÄRUNG
DECLARACION DE CONFORMIDAD**

**OMM lavapavimenti Via Cantu' 8/10
Cinisello Balsamo (MI) - ITALY
Tel. ++39.02.612.83.80 - Fax ++39.02.66.59.49.00**

dichiara sotto la propria esclusiva responsabilità che la/le macchina/e nuova/e:
declares under its own responsibility that the new machine/s:
déclare sous sa responsabilité exclusivement que le/les machine/s nouveau/s:
erklärt unterausschließlich eigener Verantwortung, daß die Maschine(n) neu:
declara bajo su propia y exclusiva responsabilidad que la/s máquina/s nueva/s:



500 ECO

Modello/model/modele/modell/modelo

Matricola /serial number/numero matricule
seriennummer/numero matricula

Anno/year/annee/jahr/ano

è/sono conforme/mi alle seguenti norme:
conform/s to the following laws:
est/sont conforme/saux normes:
mit den folgenden Normen übereinstimmen:
está/están conforme/sa lassiguientes normas:

EN55014/94 - EN60555-2-3/82 - EN50082-1/92 - EN60335/2/.... - VDE0700T205

ed inoltre è/sono fabbricata/e nel rispetto delle direttive e/o decreti:
and moreover is/are built according to the directives and/or decrees:
et est/sont fabriquées, en outre, conformément aux directives et/ou décrets:
und daß sie unter Einhaltung folgender Verordnungen und/oder Dekrete hergestellt worden (sind):
y que además ha/hansido fabricada/s en conformidad con las directivas y/o decretos:

89/336/CEE - 73/23/CEE - 98/37/CEE - DPR547 - DPR224

l'amministratore:	CLAUDIO MESCOLI	Firma	Data
executive officer:	CLAUDIO MESCOLI	Signed	Date
l'administrateur:	CLAUDIO MESCOLI	Signature	Date
der Geschäftsführer:	CLAUDIO MESCOLI	Firma	Datum
el administrador:	CLAUDIO MESCOLI	Firma	Fecha

Italiano



Solo per Unione Europea (ed AEE),

Questo simbolo indica che il prodotto non può essere eliminato come rifiuto ordinario in conformità alla direttiva WEEE (2002/96/EC) e alla normativa locale vigente. Il prodotto deve essere smaltito presso i centri di raccolta differenziata, ad esempio un distributore autorizzato che applichi il principio del "vuoto a rendere", ovvero il ritiro delle vecchie apparecchiature al momento dell'acquisto delle nuove, o un deposito autorizzato allo smaltimento dei rifiuti derivanti dal disuso delle apparecchiature elettriche ed elettroniche. La gestione impropria di questo tipo di rifiuti può avere un impatto negativo sull'ambiente e sulla salute umana causato dalle sostanze potenzialmente pericolose prodotte dalle apparecchiature elettriche ed elettroniche. Un corretto smaltimento di tali prodotti contribuirà inoltre a un uso efficace delle risorse naturali. Per ulteriori informazioni sui centri di raccolta e recupero dei rifiuti derivanti dal disuso delle apparecchiature, consultare la direttiva WEEE e rivolgersi alle autorità competenti. Un corretto smaltimento di tali prodotti contribuirà inoltre a un uso efficace delle risorse naturali ed eviterà di incorrere nelle sanzioni amministrative di cui all'art. 50 e seguenti del D.Lgs. 22/97.

(AEE: Norvegia, Islanda e Liechtenstein)

English



European union (and EEA) only.

This symbol indicates that this product is not to be disposed of with your household waste, according to the WEEE Directive (2002/96/EC) and your national law. This product should be handed over to a designated collection point, e.g., on an authorized one-for-one basis when you buy a new similar product or an authorized collection site for recycling waste electrical and electronic equipment (WEEE). Improper handling of this type of waste could have a possible negative impact on the environment and human health due to the potentially hazardous substances that are generally associated with WEEE. At the same time, your cooperation in the correct disposal of this product will contribute to the effective usage of natural resources. For more information about where you can drop off your waste equipment for recycling, please contact your local city office, waste authority, approved WEEE scheme or your household waste disposal service.

(EEA: Norway, Iceland and Liechtenstein)

Français



Union européenne (et EEE) uniquement.

Ce symbole indique que, conformément à la directive DEEE (2002/96/CE) et à la réglementation de votre pays, ce produit ne doit pas être jeté avec les ordures ménagères. Vous devez le déposer dans un lieu de remassage prévu à cet effet, par exemple, un site de collecte officiel des équipements électriques et électroniques (EEE) en vue de leur recyclage ou un point d'échange de produits autorisé qui est accessible lorsque vous faites l'acquisition d'un nouveau produit de même type que l'ancien. Toute déviation par rapport à ces recommandations d'élimination de ce type de déchet peut avoir des effets négatifs sur l'environnement et la santé publique car ces produits EEE contiennent généralement des substances qui peuvent être dangereuses. Parallèlement, votre entière coopération à la bonne mise au rebut de ce produit favorisera une meilleure utilisation des ressources naturelles. Pour obtenir plus d'informations sur les points de collecte des équipements à recycler, contactez votre mairie, le service de collecte des déchets, le plan DEEE approuvé ou le service d'enlèvement des ordures ménagères.

(EEE: Norvège, Islande et Liechtenstein)

Deutsch



Nur Europäische Union (und EWR).

Dieses Symbol weist darauf hin, dass dieses Produkt gemäß Richtlinie über Elektro- und Elektronik-Altgeräte (2002/96/EG) und nationalen Gesetzen nicht über den Hausmüll entsorgt werden darf. Dieses Produkt muss bei einer dafür vorgesehenen Sammelstelle abgegeben werden. Dies kann z. B. durch Rückgabe beim Kauf eines ähnlichen Produkts oder durch Abgabe bei einer autorisierten Sammelstelle für die Wiederaufbereitung von Elektro- und Elektronik-Altgeräten geschehen. Der unsachgemäße Umgang mit Altgeräten kann aufgrund potentiell gefährlicher Stoffe, die häufig in Elektro- und Elektronik-Altgeräten enthalten sind, negative Auswirkungen auf die Umwelt und die menschliche Gesundheit haben. Durch die sachgemäße Entsorgung dieses Produkts tragen Sie außerdem zu einer effektiven Nutzung natürlicher Ressourcen bei. Informationen zu Sammelstellen für Altgeräte erhalten Sie bei Ihrer Stadtverwaltung, dem öffentlich-rechtlichen Entsorgungsträger, einer autorisierten Stelle für die Entsorgung von Elektro- und Elektronik-Altgeräten oder Ihrer Müllabfuhr.

(EWR: Norwegen, Island und Liechtenstein)

Español



Sólo para la Unión Europea (y la EEA).

Este símbolo indica que este producto no debe desecharse con los desperdicios del hogar, de acuerdo con la directiva WEEE (2002/96/EC) y con la legislación nacional. Este producto debería entregarse en uno de los puntos de recogida designados, como por ejemplo, intercambiando uno por otro al comprar un producto similar o entregándolo en un lugar de recogida autorizado para el reciclado de equipos electrónicos (EEE). La manipulación inapropiada de este tipo de desechos podría tener un impacto negativo en el entorno y la salud humana, debido a las sustancias potencialmente peligrosas que normalmente están asociadas al EEE. Al mismo tiempo, su cooperación a la hora de desechar correctamente este producto contribuirá a la utilización efectiva de los recursos naturales. Para más información acerca de dónde puede desechar el equipo para su reciclado, póngase en contacto con las autoridades locales, con las autoridades encargadas de los desechos, con un plan WEEE autorizado o con el servicio de recogida de basuras para hogares.

(EEA: Noruega, Islandia y Liechtenstein)